

SHG型熱風発生装置



* 本カタログに記載している仕様は予告無しに変更することがあります。

型式	SHG-05K	SHG-10M	SHG-15M	SHG-20M
電源 50Hz	単相220V	3相380V	3相380V	3相380V
ヒーター容量	5kW	10kW	15kW	20kW
温度調節範囲	常温～300℃	常温～300℃	常温～300℃	常温～300℃
最大風量	4.1m ³ /min	6.2m ³ /min	12m ³ /min	18m ³ /min
最大静圧	0.56kPa	0.8kPa	1.3kPa	1.6kPa
熱風循環時の 送風機吸入気体温度	-15℃～ 150℃	-15℃～ 150℃	-15℃～ 150℃	-15℃～ 150℃
風量調整方式	手動ダンパー 方式	手動ダンパー 方式	手動ダンパー 方式	手動ダンパー 方式
電動機容量	0.1kW	0.2kW	0.4kW	1.0kW
騒音値	63dB	67dB	75dB	80dB
本体概算重量	28kg	38kg	78kg	85kg

SANKO 株式会社サンコー
[Http://www.sankooo.com](http://www.sankooo.com)

〒599-8114 大阪府堺市東区日置荘西町1丁53番35号
 Tel:072-287-1135 Fax:072-287-1136
 E-mail:sankoo@sankooo.com
 大阪・名古屋・西日本 パンコク・上海・ホーチミン・ハノイ

熱風発生装置用途例

様々な用途にご使用いただけます



炉体予備加熱

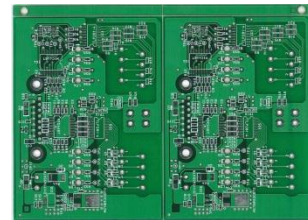

半導体ライン

SHG型熱風発生装置



庫内乾燥



塗装ライン



液晶ディスプレイ製造ライン



加工部品洗浄後の乾燥



洗浄機へ組込み

SANKO

株式会社サンコー
<http://www.sankooo.com>

本社：大阪府堺市東区日置荘西町1-53-35
TEL: 072-287-1135 FAX: 072-287-1136
E-mail: sanko@sankooo.com

使用例

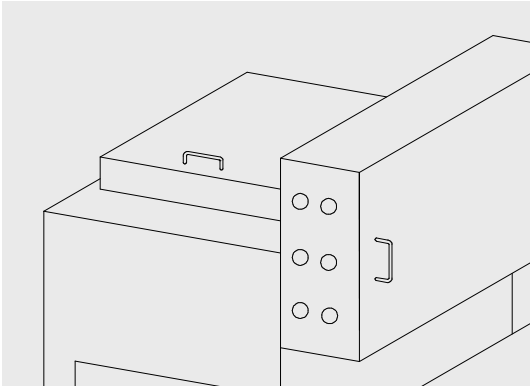

洗浄機へ組込み

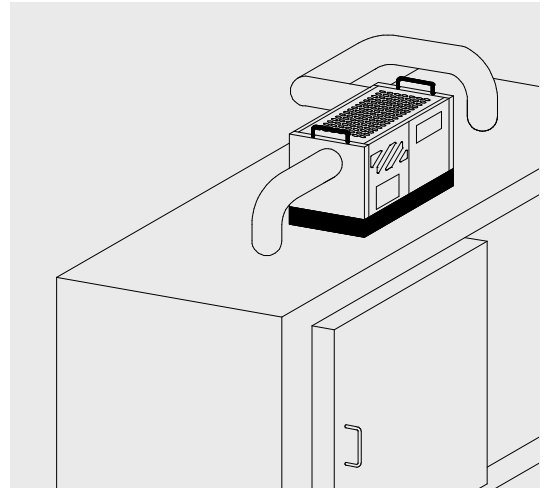

電子機器のエイジング

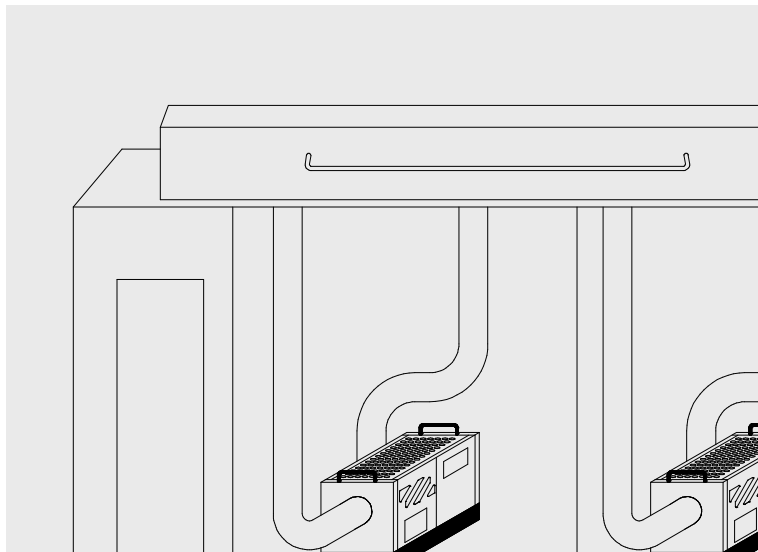

半導体のエイジング